

MEGA



Genuine since 1940



www.mega.es

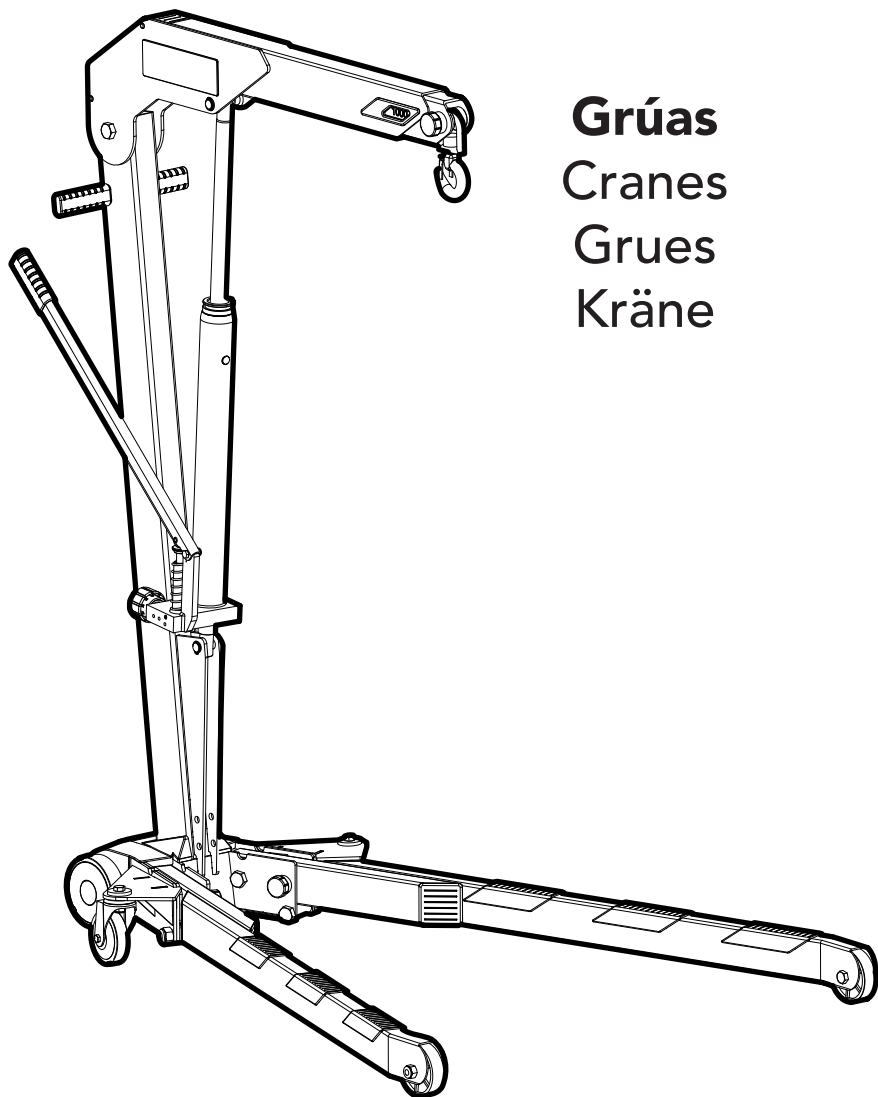

Grúas
Cranes
Grues
Kräne

MADE IN SPAIN

Instrucciones de uso y mantenimiento
Operation and maintenance instructions

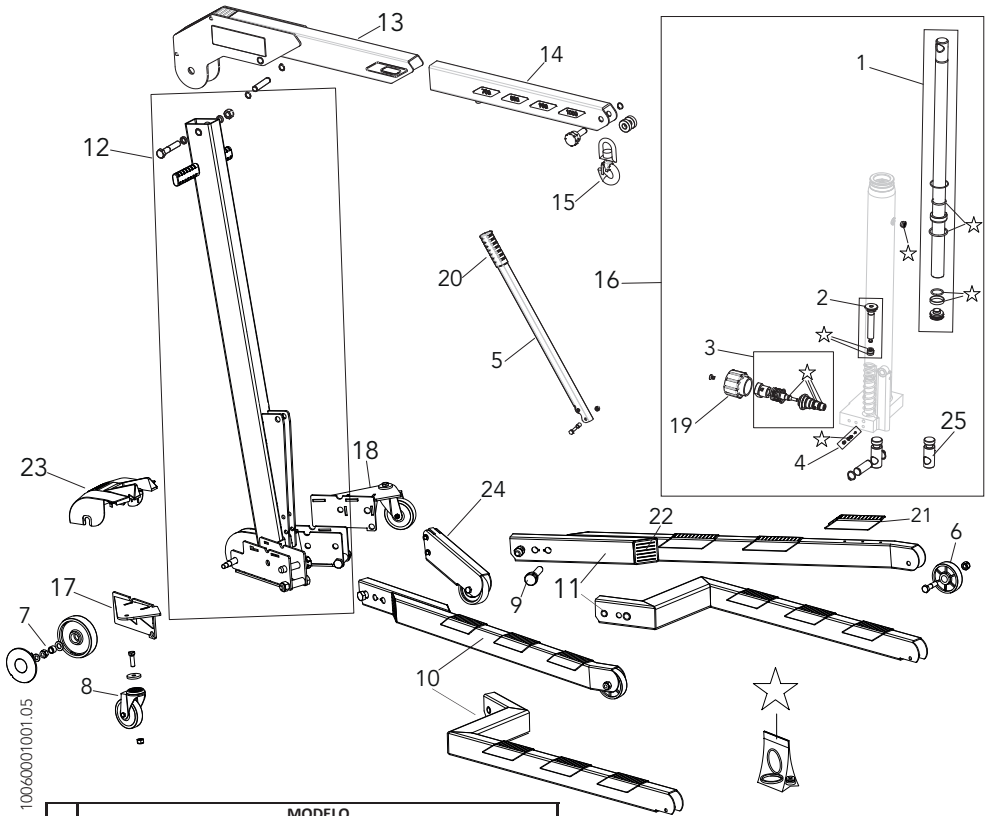

10060001001.05

Nº	MODELO				
	CRV6 650 Kg.	CRV10 1000 Kg.	CRP10 1000 Kg.	CRV20 2000 Kg.	CRP20 2000 Kg.
1	0211000110		0211000111		
2	0213000006				
3	0212000031				
4	MG-2/C9				
5	0218000079				
6	0210000018	0210000021	0210000019		
7	0210000022				
8	0210000016	0210000023			
9	0299000500				
10	0207000015	0207000013	0207000018	0207000028	0207000026
11	0207000014	0207000011	0207000016	0207000027	0207000025
12	0208000012		0208000015		
13	0205000067		0205000071		
14	0205000068		0205000072		
15	NC-10A/1166		NC-15A/1166		
16	0202000086		0202000088		
17	0299000503	0299000518	0299000528	0299000532	
18	0299000504	0299000516	0299000527	0299000531	
19	0316000196				
20	0316000176				
21	0316000239	0316000220	0316000248		
22	0316000187	-	0316000219	-	
23	0316000185				
24	-	0210000024	-	0210000025	
25	FC-10A/1122-I				
☆	0906000001		0906000002		
Cm	530		1025		

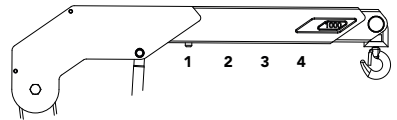

**CAPACIDAD VARIABLE /
VARIABLE CAPACITY /
CAPACITÉS VARIABLES**

POSICION	MODELO		
	CRV6 650 Kg.	CRV10 1000 Kg.	CRV20 2000 Kg.
1	650 Kg.	1000 Kg.	2000 Kg.
2	550 Kg.	900 Kg.	1750 Kg.
3	450 Kg.	800 Kg.	1500 Kg.
4	350 Kg.	700 Kg.	1250 Kg.

INTRODUCCIÓN:

Lea atentamente estas consignas de seguridad así como las instrucciones de uso, funcionamiento y mantenimiento, y consérvelas para una necesidad posterior.

Esta grúa ha sido diseñada para su utilización como elevador de amplia utilización en industria y garajes. Cualquier otra aplicación, fuera de los términos establecidos para su uso, será considerada improcedente.

Trate adecuadamente la grúa y compruebe, antes de su utilización, que todas sus partes y componentes están en buen estado y no falta ninguno. Téngase especial atención con los accesorios de elevación utilizados con la grúa, tales como eslingas, soportes, equilibradores, etc. Su utilización debe ser solamente efectuada por personas autorizadas, que han leído atentamente y comprendido el contenido de este manual. No modifique en absoluto las características de la grúa. El incumplimiento de estas normas puede ocasionar daños al usuario, a la grúa o la carga a elevar.

El fabricante no acepta responsabilidad alguna por el uso incorrecto de la grúa.

1. CONSIGNAS DE SEGURIDAD

- 1.1. La carga a elevar no debe ser nunca superior a la capacidad nominal de la grúa en cada una de las posiciones del brazo elevador.
- 1.2. Asegure el elemento a elevar contra todo tipo de deslizamiento. No aplique presión lateral alguna a la carga en elevación o suspensión.
- 1.3. La grúa debe apoyarse en una superficie firme, regular y horizontal, no deslizante desprovista de obstáculos y bien iluminada.
- 1.4. La capacidad de la grúa se reduce a medida que se prolonga la carrera de la pluma. Por ello, asegúrese de que no será sobrepasada nunca la capacidad de carga en cada una de las posiciones de la corredera, tal y como figura en la etiqueta adhesiva.
- 1.5. Tanto los niños como las personas no autorizadas deben estar alejados de la zona de trabajo. Durante el trabajo asegúrese de que no hay personas en su trayectoria.
- 1.6. Antes de empezar a trabajar con la grúa asegúrese de que la corredera está perfectamente encajada en la posición que corresponda. La pluma debe estar situada en la posición más próxima posible a la carga a elevar. No debe haber alrededor elementos que dificulten la elevación de la carga ni obstáculos que impidan su descenso. Al sujetar la carga al gancho, utilice siempre elementos de elevación adecuados y de una capacidad superior a la carga a elevar. Compruebe que el gatillo de seguridad del gancho funciona correctamente.
- 1.7. Para elevar la carga de modo estable y equilibrado, suspéndala del gancho y tenga en cuenta que su centro de gravedad debe quedar siempre dentro de la base de sustentación de la grúa.
- 1.8. No permita nunca el balanceo de la carga o su descenso violento pues podría resultar peligroso.
- 1.9. No sitúe parte alguna del cuerpo debajo de la carga elevada, ni se suba sobre la grúa.
- 1.10. La grúa no es elemento de transporte, pero en el caso de que sea necesario desplazar la carga, en un corto recorrido, sitúe el brazo de la grúa en la posición más baja posible. Una vez finalizado el desplazamiento, deposite la carga en el suelo. La grúa tampoco es un dispositivo para tener la carga elevada por un tiempo ilimitado.
- 1.11. Como medida de seguridad contra sobrecargas, la grúa está provista de una válvula de sobrepresión, que ha sido tarada en fábrica a su presión máxima de trabajo. Esta válvula no debe ser manipulada en ningún caso.

2. MONTAJE, USO Y FUNCIONAMIENTO

Por tratarse de elementos pesados, es imprescindible realizar estos montajes con ayuda de otras personas.

- 2.1. Romper la caja y montar los soportes de ruedas sobre la columna.

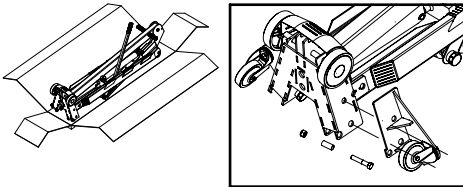

- 2.2. Levantar la grúa y fijar el hidráulico al brazo utilizando el eje suministrado. Asegúrese de que las anillas de fijación quedan colocadas correctamente.

- 2.3. Para montar las patas de las grúas de patas paralelas, coloque la grúa sobre el suelo, amarre los tonillos y bloquee cada pata con el bulón suministrado. *Únicamente en los modelos CRP

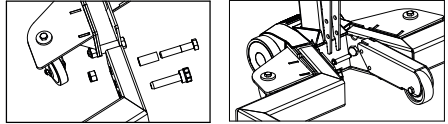

- 2.4. Por último, coloque el soporte de la rueda auxiliar con los ejes y anillas suministrados. *Únicamente en los modelos CRP10 y CRP20
- 2.5. Antes de comenzar la operación, es necesario purgar el circuito hidráulico para eliminar el aire del sistema de válvulas de la unidad hidráulica. Para ello, situándose detrás de la grúa, gire el pomo mientras acciona la palanca de la unidad hidráulica varias veces. Soltando el pomo, la grúa estará lista para comenzar a funcionar. Gire la unidad hidráulica para accionar la bomba desde la posición más cómoda de trabajo.
- 2.6. Para elevar la carga accione la palanca. Si eleva un motor, sujételo de los puntos recomendados por el fabricante.
- 2.7. Si es necesario utilizar la grúa en otra de las posiciones, la corredera debe quedar perfectamente bloqueada por el pulsador.
- 2.8. Para descender la carga, gire el pomo. Este sistema permite regular y controlar manualmente y con precisión el descenso. Como otro elemento de seguridad, la grúa está provista de un sistema LCS para evitar descensos bruscos originados por una posible maniobra incorrecta. La grúa detendrá su descenso en cuanto se deje de accionar el pomo.
- 2.9. Finalizada su utilización, el pistón de la unidad hidráulica debe quedar totalmente recogido. Sitúe antes la corredera en su posición inicial.

3. MANTENIMIENTO

Importante. Tanto el mantenimiento de la grúa como su reparación solamente podrán llevarse a cabo por aquel personal cualificado que, por su formación y experiencia, conozca los sistemas hidráulicos utilizados en estos aparatos.

- 3.1. Limpie y engrase periódicamente los ejes y las partes móviles de la grúa, que debe estar siempre limpia y protegida de ambientes agresivos.
- 3.2. Solamente deben utilizarse componentes originales de recambio.
- 3.3. Retire la grúa del servicio si sospecha que ha sido sometida a cargas anormales o ha sufrido algún golpe hasta que haya sido subsanado el problema.
- 3.4. Si es necesario verificar el nivel de aceite o reponerlo, desmonte la unidad hidráulica y, con el pistón totalmente recogido, retire el tapón del orificio de llenado y vacíe su contenido en un recipiente. Con el hidráulico en posición horizontal, proceda a introducir el volumen necesario para cada modelo, según se indica en estas instrucciones. Evite la entrada de suciedad con el nuevo aceite.

Después de un periodo largo de uso intensivo, es conveniente cambiar el aceite para prolongar la vida útil de la grúa.

Importante. Un exceso de aceite sobre el volumen requerido puede impedir el funcionamiento de la grúa.

3.5. Emplee aceite de uso hidráulico, tipo HL o HM, con un grado ISO de viscosidad cinemática máximo de 30 cSt a 40°, o de una viscosidad Engler de 3 a 50°C.

Muy importante. No utilice nunca líquido de frenos.

- 3.6. Cuando la grúa no esté en funcionamiento, debe quedar totalmente recogida en la posición más baja para minimizar la oxidación del pistón.

Recomendamos aplicar un antioxidante tanto en el pistón principal como en el de la bomba.

- 3.7. Conserve la grúa en un lugar seco, limpio y fuera del alcance de los niños.
- 3.8. Al acabar la vida útil de la grúa, proceda a retirar el aceite y entregarla a un gestor autorizado, depositando la grúa según las normas locales.
- 3.9. Tanto el juego de repuestos, que contiene exclusivamente los retenes y las juntas, como los conjuntos de componentes deben ser pedidos por la referencia que les ha sido asignada en la tabla.

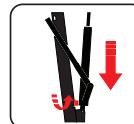
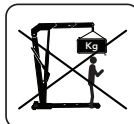
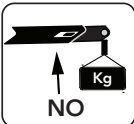
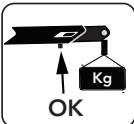

INTRODUCTION:

Read these safety instructions carefully in addition to the instructions for use, operation and maintenance. Keep them in a safe place for later consultation. This crane has been designed for use as a hoist with extensive use in industry and garages, particularly in the handling of engines. Any other application beyond the conditions established for use of this crane will be considered inappropriate.

Handle the crane correctly and ensure that all parts and components are in good condition and that no parts are missing. Take special care with the elevation accessories used with the crane, such as slings, supports, compensators, etc.

The crane should only be used by authorised persons, having read carefully and understood the content of this manual. Do not modify the crane in any way. Non-compliance with these instructions may result in injury or damage to the user, the crane or the load to be lifted.

The manufacturer accepts no responsibility for the improper use of the crane.

1. SAFETY INSTRUCTIONS

- 1.1. The load to be lifted should never exceed the rated capacity of the crane in each of the positions of the hoisting arm.
- 1.2. Ensure the element to be lifted against any type of slipping. Do not apply any lateral pressure to the elevated or suspended load.
- 1.3. The crane should be supported on a solid, level and horizontal, non-slip surface. It should be well illuminated and free of unnecessary obstacles.
- 1.4. The capacity of the crane is reduced as the is extended. For make sure that the load capacity is never exceeded in each of the positions of the slide, as indicated on the adhesive label.
- 1.5. Both children and unauthorised persons should be kept away from the work area. During the work, ensure that there is nobody in its path.
- 1.6. Prior to proceeding to work with the crane, make sure that the slide is perfectly fitted (Picture 1). The crane arm should be located in the nearest possible position to the load to be elevated. Make sure that there are no elements in the vicinity which hinder the elevation of the load or obstacles which prevent its lowering. When securing the load to the hook, always use appropriate elevation elements with a capacity superior to that of the load to be elevated. Check that the safety trigger functions correctly.
- 1.7. To lift the load in a stable and balanced way, suspend it from the hook and bear in mind that its centre of gravity should always be within the crane support base.
- 1.8. Never allow the load to sway or lower it brusquely as this may prove to be dangerous.
- 1.9. Do not place any part of the body under the elevated load, and do not climb on top of the crane.
- 1.10. The crane is not a transportation element but in the event that it is necessary to move the load a short distance, position the arm of the crane in the lowest possible position. Once the movement has been completed, place the load on the ground. The crane is not a device to maintain the load elevated for an unlimited period.
- 1.11. As a safety measure against overload, the crane is fitted with an overload valve, set at its maximum working pressure at the factory. This valve should not be tampered with under any circumstances.

2. ASSEMBLY, USE AND OPERATION

As we are handling heavy elements, it is essential to carry out the following assembly processes with the help of other people.

- 2.1. Break the box and assemble the wheel brackets on the column.

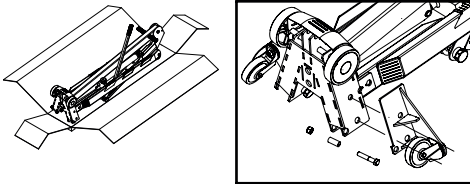

- 2.2. Lift the crane and attach the hydraulic unit to the arm using the provided axle. Make sure that the rings are correctly placed.

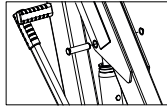

- 2.3. To assemble the legs in CRP models, place the crane on the ground and introduce the rivet (9) and the screw in the position indicated in the first picture.

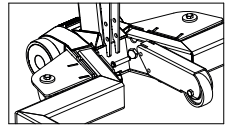
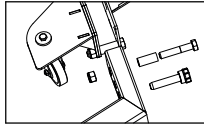

- 2.4. By last, place the auxiliary wheel bracket with the provided axles and rings. Only necessary in CRP models.
- 2.5. Prior to using the crane, the hydraulic circuit needs to be drained in order to eliminate any air from the valve system of the hydraulic unit. Turn the hydraulic group knob 90° while pumping the lever several times. By releasing the knob the crane is ready for use. Turn the hydraulic unit to work in the most comfortable position.
- 2.6. To lift the load, activate the lever. If lifting an engine, secure it at the points recommended by the manufacturer.
- 2.7. If it is necessary to use the crane in other positions, the slide should be perfectly fitted.
- 2.8. To lower the load, turn the knob. This system enables the lowering to be regulated and controlled manually and precisely. As another safety element, the crane is fitted with an LCS system to avoid brusque lowering, resulting from a possible incorrect manoeuvre. The crane will stop the lowering process when the knob is not activated.
- 2.9. When the use of the crane is completed, the piston of the hydraulic unit should be fully retracted. First move the slide to its initial position.

3. MAINTENANCE

Important. Both the maintenance and repair of this crane may only be carried out by qualified and authorized personnel, who as a result of their training and experience are familiar with the hydraulic systems used in these devices.

- 3.1. Clean and lubricate the axes of the moving parts of the crane at regular intervals. The crane should be kept clean and protected from aggressive conditions at all times.
- 3.2. Only original spare parts should be used.
- 3.3. Withdraw the crane from service if it is suspected that it has been subjected to abnormal loads or has suffered any type of knock until the problem has been resolved.
- 3.4. If the oil level needs to be checked or refilled, dismantle the hydraulic unit and with piston fully retracted, remove the filler plug and drain its contents into a container. With the hydraulic unit in a horizontal position, proceed to introduce the necessary volume for each model as indicated. Avoid the entrance of any dirt with the new oil.

Important. An excess of oil over the volume required may affect the operation of the crane.

- 3.5. Only use hydraulic oil, HL or HM type, with an ISO grade of cinematic viscosity of 30cST at 40°, or of an Engler viscosity of 3 at 50°C.

Extremely important. Never use brake fluid.

- 3.6. When the crane is not in use, it should be fully retracted in the lowest position so as to minimize piston corrosion. It is recommendable to apply an anti-corrosion product to the main piston and to the pump.
- 3.7. Store the crane in a dry and clean place, out of the reach of children.
- 3.8. At the end of the useful life of the crane, drain off the oil and hand it over to an authorised agent. Dispose of the remaining parts in accordance with local regulations.
- 3.9. Both the repair kit, which exclusively contains the retainers and joints, and the spare part sets, must be ordered using the reference assigned in the table.

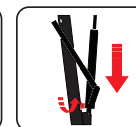

INTRODUCTION:

Lire attentivement ces consignes de sécurité ainsi que le manuel de montage, d'utilisation, de fonctionnement et de maintenance. Gardez-les dans un lieu sûr pour référence future.

Cette grue a été conçue pour être utilisée comme dispositif de levage pour une vaste gamme d'applications dans l'industrie et les garages, en particulier pour la manipulation de moteurs. Toute autre application ne répondant pas aux conditions d'utilisation établies sera considérée non conforme.

Manipuler la grue de la manière appropriée et, avant toute utilisation, s'assurer que tous ses éléments et composants sont en bon état et qu'il n'en manque aucun. Accorder une attention toute spéciale aux accessoires de levage utilisés avec la grue, tels que les élingues, les supports, les dispositifs d'équilibrage, etc. L'utilisation de la grue ne peut être assurée que par des personnes autorisées ayant lu et parfaitement compris le contenu de ce manuel.

Ne modifier les caractéristiques de la grue sous aucun prétexte.

Tout manquement à ces normes peut entraîner des dommages pour l'utilisateur, la grue elle-même ou la pièce à lever.

Le fabricant décline toute responsabilité en cas d'utilisation incorrecte de la grue.

1. CONSIGNES DE SÉCURITÉ

1.1. La charge à lever ne doit jamais être supérieure à la capacité nominale de la grue dans chacune des positions du bras élévateur.

1.2. Assurer l'élément à lever contre tout risque de glissement. N'appliquer aucune force latérale sur la charge en cours de levage ou suspendue.

1.3. La grue doit reposer sur une surface ferme, régulière et horizontale, non glissante, sans obstacles et bien éclairée.

1.4. La capacité de la grue se réduit au fur et à mesure que la coulisse (14) s'allonge par le bras élévateur. Par conséquent, s'assurer que la charge maximale n'est jamais dépassée dans aucune des positions de la coulisse, conformément aux indications de l'étiquette adhésive.

1.5. Les enfants et toutes les personnes non autorisées doivent être éloignés de la zone de travail. Pendant l'utilisation, s'assurer que personne ne se trouve dans sa trajectoire.

1.6. Avant de commencer à travailler avec la grue, s'assurer que la coulisse est parfaitement emboîtée sur le boulon de butée (Fig. 1). La position du crochet doit être la plus proche possible de la charge à lever. Il ne peut pas y avoir à proximité de la grue des éléments susceptibles d'entraver le levage ni des obstacles empêchant l'abaissement. Pour suspendre la charge au crochet, utiliser exclusivement des accessoires de levage appropriés et d'une résistance supérieure à la charge à lever. Vérifier si le cran de sûreté de crochet fonctionne correctement.

1.7. Pour lever la charge de façon stable et équilibrée, suspendre cette dernière au crochet et veiller à ce que son centre de gravité se trouve dans tous les cas à l'intérieur du périmètre de la base d'appui de la grue.

1.8. Éviter à tout prix tout coup de brusque de la charge ou abaissement brusque, ce qui pourrait être dangereux.

1.9. N'engager aucune partie du corps sous la charge levée, ne pas non plus monter sur la grue.

1.10. Bien que la grue ne soit pas un élément de transport, il peut être nécessaire de déplacer la charge sur une distance courte. Dans ce cas, mettre le bras de la grue dans la position la plus basse possible. Le déplacement étant achevé, déposer la charge sur le sol. La grue ne constitue pas non plus un dispositif permettant de maintenir la charge suspendue pendant une durée illimitée.

1.11. Comme dispositif de sécurité contre les surcharges, le vérin est muni d'une soupape de surpression réglée en usine à sa pression maximum de travail. Ne pas modifier son réglage.

2. MONTAGE, UTILISATION ET FONCTIONNEMENT

Puisqu'il s'agit d'éléments lourds, il est indispensable de se faire aider par d'autres personnes pour procéder aux opérations de montage.

2.1. Briser la boîte et placer les supports de roues dans la colonne.



2.2 Placer la grue dans sa position de travail et fixer le bras hydraulique à l'aide de l'axe fourni. Assurez-vous que les anneaux de fixation sont correctement positionnés.

2.3. Pour monter les pieds, attacher les vis et verrouiller chaque pied avec les vis et axes fournis. *Uniquement dans les modèles CRP

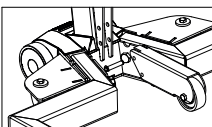
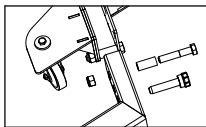

2.4 Placer le support de roue auxiliaire avec des axes et des anneaux fournis. *Uniquement dans les modèles CRP.

2.5. Avant d'entreprendre les opérations, il est nécessaire de purger le circuit hydraulique. Pour ce faire, tourner la manette de groupe à 90° tout en actionnant le levier de l'unité hydraulique à plusieurs reprises. La manette une fois relâchée, la grue est alors prête à fonctionner. Pour actionner la pompe, tourner l'unité hydraulique dans la position de travail la plus commode.

2.6. Pour lever la charge, actionner le levier. Pour lever un moteur, l'accrocher aux points d'ancrage recommandés par le fabricant.

2.7. S'il est nécessaire d'utiliser la grue dans d'autres positions, la coulisse doit être parfaitement ancrée.

2.8. Pour abaisser la charge, tourner la manette. Ce système permet de régler et de contrôler manuellement l'abaissement avec précision. La grue est équipée d'un dispositif de sécurité consistant en un système LCS chargé d'éviter les abaissements brusques provoqués par une éventuelle manœuvre incorrecte. La grue interromp tout mouvement d'abaissement dès que l'utilisateur cesse d'actionner la manette.

2.9. Après l'utilisation de la grue, le piston de l'unité hydraulique doit être totalement rentré. Auparavant, mettre la coulisse en position initiale.

3. MAINTENANCE

Important. La maintenance et la réparation de la grue ne peuvent être confiées qu'à des personnes qualifiées possédant, en raison de leur formation et leur expérience, une bonne connaissance des systèmes hydrauliques employés pour ces appareils.

3.1. Nettoyer et graisser régulièrement les arbres et les éléments mobiles de la grue, celle-ci devant être maintenue toujours propre et protégée des milieux agressifs.

3.2. Utiliser exclusivement des pièces de rechange originales.

3.3. Cesser d'utiliser la grue s'il est possible qu'elle ait été soumise à des charges anormales ou si elle a subi des coups, jusqu'à ce que le problème soit résolu.

3.4. S'il est nécessaire de vérifier le niveau d'huile ou de remplacer celle-ci, démonter l'unité hydraulique et, avec le piston totalement rentré, retirer le bouchon de l'orifice de remplissage et vidanger le contenu dans un récipient. L'hydraulique étant en position horizontale, verser le volume nécessaire pour chaque modèle conformément à ces instructions. Éviter toute pénétration d'impuretés pendant le remplissage d'huile.

Important. Un excès d'huile par rapport au volume requis peut empêcher le fonctionnement de l'appareil.

3.5. Utiliser de l'huile hydraulique de type HL ou HM, d'une classe ISO de viscosité cinématique de 30cST à 40°, ou d'une viscosité Engler de 3 à 50°C.

Très important. Ne jamais utiliser de liquide de frein.

3.6. Lorsque la grue n'est pas utilisée, elle doit être totalement rabattue dans sa position la plus basse afin de minimiser l'oxydation du piston. Nous recommandons l'application d'un antioxydant sur le piston principal tout comme sur celui de la pompe.

3.7. Remiser la grue dans un endroit sec, propre et hors de portée des enfants.

3.8. Au terme de la vie utile de la grue, retirer l'huile qu'elle contient et remettre cette dernière à une société autorisée; éliminer la grue conformément aux réglementations locales.

3.9. Les jeux de pièces de rechange contenant exclusivement les joints, de même que les ensembles de composants, doivent être commandés en indiquant la référence qui leur est assignée dans le tableau.

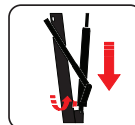
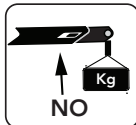
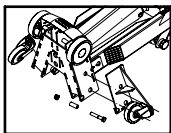
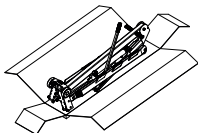

OIL

EINFÜHRUNG

Lesen Sie diese Sicherheitshinweise und die Montage-, Gebrauchs-, Betriebs- und Wartungsanweisungen sorgfältig durch und bewahren Sie sie für späteren Bedarf auf.

Dieser Kran wurde als Hebeelement für ein breites Anwendungsgebiet in der Industrie und in Werkstätten entwickelt, vor allem zur Handhabung von Motoren. Jede andere Anwendung, die nicht den festgelegten Gebrauchsbestimmungen entspricht, wird als unzulässig erachtet.

Behandeln Sie den Kran richtig und überprüfen Sie vor der Benutzung, dass sich alle Teile und Komponenten in gutem Zustand befinden und nichts fehlt. Achten Sie besonders auf das Hebezubehör, das mit dem Kran verwendet wird, wie z. B. Schlingen, Halterungen, Ausgleichsvorrichtungen usw.

Die Benutzung darf nur durch autorisiertes Personal erfolgen, das vorher das vorliegende Handbuch vollständig gelesen und verstanden haben muss.

Nehmen Sie auf keinen Fall irgendwelche Änderungen am Kran vor.

Eine Nichterfüllung dieser Vorschriften kann Schäden für den Benutzer, den Kran oder das zu hebende Teil zur Folge haben.

Im Falle einer falschen Benutzung des Krans übernimmt der Hersteller keinerlei Haftung.

1. SICHERHEITSEMPFEHLUNGEN

1.1 Die anzuhebende Last darf nie den Nennleistung des Krans in jeder einzelnen der Hebearmpositionen überschreiten.

1.2 Sichern Sie das anzuhebende Element gegen jede Art von Abrutschen. Keinen seitlichen Druck auf die angehobene oder hängende Last ausüben.

1.3 Der Kran muss auf einem festen, gleichmäßigen und waagrechten, nicht rutschendem und gut beleuchteten Untergrund ohne Hindernisse aufgestellt werden.

1.4 Die Kapazität des Krans verringert sich proportional zur Verlängerung des Schiebauslegers. Deshalb sollten Sie sicher stellen, dass Sie auf keinen Fall und in keiner der Schlitzenpositionen die jeweilige Lastkapazität überschreiten, die auf dem Aufkleber angegeben ist.

1.5 Der Arbeitsbereich darf weder von Kindern noch von nicht autorisierten Personen betreten werden. Während der Arbeit darf sich niemand in der Wegstrecke des Krans befinden.

1.6 Bevor Sie die Arbeit mit dem Kran beginnen, stellen Sie sicher, dass der Schieber perfekt in der entsprechenden Position eingerastet ist. Der Ausleger muss sich in der Position befinden, die der zu hebenden Last am nächsten liegt. Darum herum dürfen sich keine Elemente befinden, die das Anheben der Last erschweren, noch Hindernisse, die das Absenken verhindern. Zum Befestigen der Last am Haken muss immer das geeignete Hebezubehör mit einer höheren Kapazität als die zu hebende Last verwendet werden. Überprüfen Sie, dass der Sicherheitsverschluss des Hakens richtig funktioniert.

1.7 Um die Last stabil und ausbalanciert anzuheben, wird sie an den Haken gehängt. Dabei muss berücksichtigt werden, dass sich ihr Schwerpunkt immer innerhalb des Halterungsuntergrunds des Krans befinden muss.

1.8 Lassen Sie nie zu, dass die Last schaukelt oder plötzlich abgesenkt wird, denn das könnte gefährlich sein.

1.9 Bringen Sie nie irgendeinen Körperteil unter die angehobene Last und stellen Sie sich nie auf den Kran.

1.10 Der Kran ist kein Transportelement. Wenn es jedoch nötig ist, die Last über eine kleine Strecke zu befördern, stellen Sie den Kranarm auf eine Position, die so niedrig wie möglich ist. Wenn der Transport abgeschlossen ist, stellen Sie die Last auf den Boden. Außerdem ist der Kran keine Vorrichtung, um die Last unbeschränkt Zeit angehoben zu halten.

1.11 Als Sicherheitsmaßnahme gegen Überlastungen ist der Kran mit einem Überdruckventil ausgestattet, das in der Fabrik auf seinen maximalen Arbeitsdruck eingestellt worden ist. Dieses Ventil darf auf keinen Fall manipuliert werden.

2. MONTAGE, BENUTZUNG UND BETRIEB

Da es sich um schwere Elemente handelt, muss die Montage auf jeden Fall mit mehreren Personen vorgenommen werden.

2.1 Kiste zerbrechen und die Radhalterungen auf der Säule montieren.

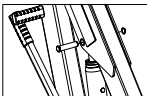

2.2 Kran heben und das Hydraulikelement mit der gelieferten Achse am Arm befestigen. Stellen Sie sicher, dass die Befestigungsringe korrekt angebracht sind.

2.3 Zum Montieren der parallelen Kran-Füße zu montieren, den Kran auf den Boden stellen, die Schrauben festziehen und jeden Fuß mit dem gelieferten Bolzen blockieren. *Nur für die Modelle CRP.

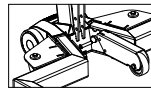
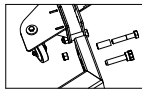

2.4 Zum Schluss die Halterung des Hilfsrads mit den gelieferten Achsen und Ringen anbringen. *Nur für die Modelle CRP10 und CRP20.

2.5 Bevor mit dem Betrieb begonnen wird, muss der Hydraulikkreislauf entlüftet werden, um die Luft aus dem Ventilsystem des Hydraulikgeräts abzulassen. Stellen Sie sich dazu hinter den Kran, drehen Sie den Hebel der Gruppe 5 um 90°, während die Pumpe des Hydraulikgeräts mehrere Male betätigen. Lassen Sie den Hebel los. Jetzt ist der Kran bereit, in Betrieb genommen zu werden. Drehen Sie das Hydraulikgerät, um die Pumpe von der bequemsten Arbeitsposition aus zu betätigen.

2.6 Betätigen Sie zum Anheben der Last den Hebel, für den Sie, da er drehbar ist, eine bequeme Position wählen können. Wenn Sie einen Motor anheben, befestigen Sie ihn an den vom Hersteller empfohlenen Stellen.

2.7 Wenn es nötig ist, den Kran in anderen Positionen zu verwenden, muss der Schlitzen vollkommen in der Anschlagsschraube eingepasst sein.

2.8 Zum Absenken der Last wird der Hebel gedreht. Mit diesem System können Sie das Absenken präzise von Hand steuern. Als zusätzliches Sicherheitselement verfügt der Kran über ein LCS-System, um ein zu schnelles Absenken aufgrund von evtl. falscher Handhabung zu vermeiden. Der Kran stoppt die Absenkbewegung, sobald der Hebel nicht mehr betätigt wird.

2.9 Wenn der Kran nicht mehr benutzt wird, muss der Kolben des Hydraulikgeräts vollständig eingezogen sein. Stellen Sie den Schlitzen zuvor auf seine Ausgangsposition.

3. WARTUNG

Wichtig: Wartung und Reparaturen des Krans dürfen nur von qualifiziertem Personal durchgeführt werden, das aufgrund seiner Ausbildung und Erfahrung die Hydrauliksysteme kennt, die bei diesen Geräten verwendet werden.

3.1 Reinigen und schmieren Sie die Achsen und beweglichen Teile des Krans regelmäßig und bewahren Sie diesen immer sauber und geschützt vor aggressiven Umgebungen auf.

3.2 Als Ersatzteile dürfen nur Originalkomponenten verwendet werden.

3.3 Wenn Sie vermuten, dass der Kran überhöhten Lasten ausgesetzt war oder irgendeinen Stoß erhalten hat, verwenden Sie ihn erst dann, wenn evtl. Schäden repariert sind.

3.4 Wenn nötig, kontrollieren Sie den Ölstand oder füllen Sie Öl auf. Dabei muss der Kolben vollständig eingezogen sein. Nehmen Sie den Deckel von dem Einfüllloch und entleeren Sie den Inhalt in einen Behälter. Halten Sie den Hydraulikteil waagrecht und füllen Sie die notwendige Menge ein, die in vorliegendem Handbuch für jedes Modell angegeben ist. Vermeiden Sie, dass mit dem neuen Öl Schmutz hineinkommt. Nach einer langen Zeit mit intensivem Gebrauch sollte das Öl gewechselt werden, um die Lebensdauer des Krans zu verlängern.

Wichtig: Wenn mehr als die notwendige Menge Öl eingefüllt wurde, kann dies den Betrieb des Krans behindern.

3.5 Verwenden Sie Öl für hydraulische Geräte, vom Typ HL oder HM, mit einem ISO-Viskositäts-Dichteverhältnis von 30 cST bei 40°, oder einer Engler-Viskosität 3 bei 50°C.

Sehr wichtig: Verwenden Sie nie Bremsflüssigkeit.

3.6 Wenn der Kran nicht in Betrieb ist, muss er vollständig eingezogen in der niedrigsten Position aufbewahrt werden, um ein Rosten des Kolbens zu verhindern. Wir empfehlen, sowohl auf den Hauptkolben, als auch auf den Pumpenkolben Rostschuttmittel aufzutragen.

3.7 Bewahren Sie den Kran an einem trockenen, sauberen Ort und für Kinder unerschikbaar auf.

3.8 Wenn die Lebensdauer des Krans beendet ist, entfernen Sie das Öl und übergeben Sie es einem zugelassenen Entsorgungsunternehmen. Entsorgen Sie den Kran unter Einhaltung der örtlichen Gesetzgebung.

3.9 Das Ersatzteilset, das ausschließlich Öldichtungen und Dichtungsringe enthält, muss, ebenso wie die Komponentensätze, nach den in der Tabelle angegebenen Referenznummern bestellt werden.

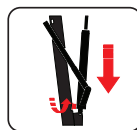
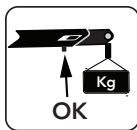
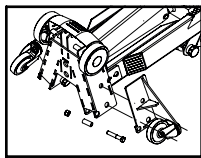
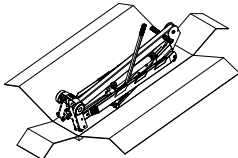

INTRODUKSJON

Les sikkerhetsforskriftene og forskriftene for bruk og vedlikehold nøye. Oppbevare dem så på en sikker plass.

Kranene er designede for å brukes som en løfteenhet innen industri eller verksted for blant annet håndtering av motorer. All annen bruk enn det som nevnes i disse anvisningene, som for eksempel oppbevaring av last hengende, er å anse som ukorrekt og farlig.

Håndter kranen korrekt og pass på at samtlige deler og komponenter er i god stand og at ingen deler mangler. Kontrollere eksterne løfteredskaper spesielt nøye for bruk.

Kranen skal kun brukes av autoriserte personell som har lest og forstått denne instruksjonen. Endre ikke kranens karakteristikker på noen måter. Om ikke disse instruksjoner følges kan skader oppstå på brukeren, kranen eller arbeidslasten. Produsenten aksepterer ikke noe ansvar ved feil bruk av denne kranen.

1. SIKKERHETSFORSKRIFTER

1.1 Løftevekten får aldri overstige kranens kapasitet ved de ulike posisjonene på løftearmen.

1.2 Sikre lasten for glidning sideveis. Utsett aldri lasten for tilleggsbelastninger.

1.3 Kranen skal kun brukes på et fast, jevnt, horisontalt og sklifritt underlag. Området skal være godt opplyst og fritt for hinder.

1.4 Kranens kapasitet reduseres når armen er utstreckt. Overlaste ikke kranens kapasitet for de ulike armposisjonene iflg. merkingen på armen.

1.5 Barn og ikke autorisert personell får ikke oppholde seg innen kranens arbeidsområde. Forsikre deg om at ingen kan komme til skade under arbeidet.

1.6 Voordat u met de kraan begint te werken moet u ervoor zorgen dat de kabelgeleider perfect op de daarvoor bestemde plaats bevestigd wordt. Forsikre dere om at det ikke finnes noen hinder over eller under det som skal løftes

respektive senkes. Forsikre deg også om at løfteanordninger som settes på løftekrokan har en høyere kapasitet enn lasten som skal løftes. Kontrollere at sikkerhetsfunksjonene fungerer korrekt.

1.7 For å løfte arbeidsstykket stødig og velbalansert skal tyngdepunktet alltid finnes innenfor kranens arbeidsområde.

1.8 La aldri arbeidsstykket svinges eller senkes raskt (2).

1.9 Ha aldri noen del av kroppen under en last som er løftet opp (3). Klatre aldri på kranen.

1.10 Kranen er ingen transportenhet. Er det likevel nødvendig å flytte lasten på kranen, skal armen senkes til lavest mulig nivå. Når flyttingen er ferdig skal lasten lastes av fra kranen. Last skal aldri oppbevares hengende på kranen.

1.11 Som en sikkerhetsforanstaltning er kranen utstyrt med en overbelastningsventil. Ventilen er forhåndsinnstilt fra fabrikk og får under ingen omstendigheter manipuleres.

1.12 Før bruk: Påse at kranen er godkjent for bruk iht. gjeldende forskrifter, og at kranen er uten feil og mangler.

2. MONTERING, BRUK

På grunn av kranens vekt så anbefaler vi at montering skjer med hjelp av ytterligere en person.

2.1 Breek de doos en bevestig de wielsteun op de zuil.

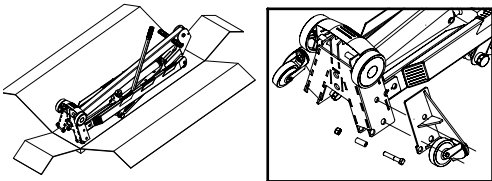

2.2 Til de hijskraan op en bevestig het hydraulisch systeem aan de hijsarm en gebruik daarvoor de bijgeleverde as. Zorg ervoor dat de borgringen correct worden aangebracht.

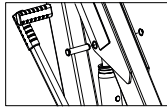

2.3 Om de parallelle poten van de hijskraan te monteren moet de kraan op de grond geplaatst en de schroeven aangedraaid, daarna moet iedere poot met de bijgeleverde bevestigingsbout vastgezet worden.*Alleen voor de CRP modellen.

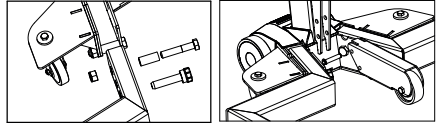

2.4 Bevestig ten slotte het reservewiel met behulp van de bijgeleverde assen en ringen. *Alleen voor de modellen CRP10 en CRP20.

2.5 Før du bruker kranen trenger hydraulikkenheten luftes ut, som gjøres ved å vri håndtak i 90° b0 og pumpe gjentatte ganger med hydraulikkhåndtaket.

2.6 Løfte ved å pumpe med håndtaket. Hydraulikkenheten er roterbar og gir deg derfor mulighet til flere arbeidsstillinger. Fest alltid løftestropper som er anbefalt i punkter fra produsenten.

2.7 Ved justering av kranarmen, sørg for at armen låses på en ikke måte til posisjoneringskruen.

2.8 For å senke lasten, vri håndtak. Systemet gir deg mulighet til å senke lasten sakte og presis. Som ytterligere en sikkerhet er kranene utstyrt med en sikkerhetsanordning som senker lasten sakte med automatisk kontroll av farten avhengig av arbeidsstykkets vekt LCS. Senkehåndtak er utstyrt iflg. "dødmanns grep" som innebærer at senking umiddelbart av brytes om man slipper håndtaket.

2.9 Hold alltid løftearm og pumpestempel i innfelt posisjon etter bruk.

3. VEDLIKEHOLD

Både vedlikehold og reparasjon får kun utføres av kvalifisert og godkjent personell.

3.1 Gjør rent og olje inn bevegelige deler med jevne mellomrom. Hold alltid kranen ren og beskyttet fra fukt og aggressive væsker og gasser.

3.2 Bruk kun originaldeler ved reparasjon.

3.3 Bruk ikke kranen om den har blitt utsatt for ytre påvirkning eller unormal belastning.

3.4 Påfylling, kontroll av olje: Senk ned stempellet til den innerste posisjonen og ta bort hydraulikkenheten. Ta bort oljepåfyllingspluggen og hell ut oljen i en beholder. Plassere hydraulikkenheten horisontalt og fyll på den mengde olje som nevnes i sprengskissen. Na een lange periode van intensief gebruik wordt er aangeraden de olie te vervangen om de levensduur van de hijskraan te verlengen.

Viktig: for mye eller for lite olje kan påvirke funksjonen negativt.

3.5 Bruk kun hydraulikkolje av type HL eller HM med en ISO viskositet på 30 CST ved 40 °C eller en Engler viskositet på 3 ved 50 °C.

Meget viktig: Bruk aldri bremsevæske.

3.6 For å unngå korrosjon, hold alltid løftearm og pumpestempelet i innfelt posisjon etter bruk. Vi anbefaler at du bruker noe korrosjonsbeskyttende middel på stempel og pumpe.

3.7 Oppbevare kranen på et tørt, rent sted og utenfor barns rekkevidde.

3.8 Ved skrotning av kranen skal de ulike delene håndteres etter gjeldende regler for avfall.

3.9 Ved bestilling av reparasjonsdeler og løse reservedeler er det viktig å bestillingsnumrene i sprengskissen brukes.

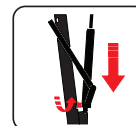
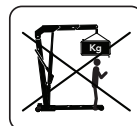

VERKSTADSKRANAR. INTRODUKTION

Läs säkerhetsföreskrifterna såväl som föreskrifterna för användning och underhåll noggrant. Förvara dem sedan på en säker plats.

Kranarna är designade för att användas som en lyftenhet inom industri eller verkstad för bland annat hantering av motorer. All annan användning än det som nämns i dessa anvisningar, som t ex förvaring av gods hängande, är att anse som inkorrekt.

Hantera kranen korrekt och se till att samtliga delar och komponenter är i god kondition och att inga delar saknas. Kontrollera externa lyftanordningar som slingor speciellt noggrant före användning. Kranen ska endast användas av auktoriserad personal som har läst och förstått denna instruktion.

Förändra inte kranens karaktäristik på något sätt.

Om inte dessa instruktioner följs kan skador uppstå på användaren, kranen eller arbetsgodset.

Tillverkaren accepterar inte något ansvar för felaktig användning av denna kran.

1. SÄKERHETSFÖRESKRIFTER

1.1 Lyftvikten får aldrig överstiga kranens kapacitet vid de olika positionerna på lyftarmen.

1.2 Säkra godset för glidning i sidled. Utsätt aldrig det lyfta godset för tryck i sidled.

1.3 Kranen ska endast användas på ett fast, jämnt, horisontellt och halkfritt underlag. Området ska vara väl upplyst och fritt från hinder.

1.4 Kranens kapacitet reduceras när armen är utsträckt. Överbelasta inte kranens kapacitet för de olika armpositionerna enligt märkningen på armen.

1.5 Barn och icke auktoriserad personal får ej vistas inom arbetsområdet. Försäkra dig om att ingen kan komma i vägen under arbetet.

1.6 Innan arbetet med kranen påbörjas, kontrollera att glidskenan sitter ordentligt fast på sin plats. Lyftarmen ska alltid användas så nära hydraulenheten som möjligt. Försäkra er om att det inte finns några hinder över eller under det som ska lyftas respektive sänkas. Försäkra er om att lyftanordningar som sätts på lyftkroken har en högre kapacitet än godset som ska lyftas. Kontrollera att säkerhetsfunktionerna fungerar korrekt.

1.7 För att lyfta arbetsstycket stadigt och välbalanserat skall tyngdpunkten alltid finnas innanför kranens hjulbas.

1.8 Låt aldrig arbetsstycket svänga eller sänkas snabbt.

1.9 Vistas aldrig med någon del av kroppen under det upplyfta arbetsstycket. Klättra aldrig på kranen.

1.10 Kranen är ingen transportenhet. Är det dock nödvändigt att flytta godset på kranen ska armen sänkas till lägsta möjliga nivå. När förflyttning är klar ska godset avlastas från kranen. Gods ska aldrig förvaras hängande på kranen.

1.11 Som en säkerhetsåtgärd är kranen försedd med en överbelastningsventil. Ventilen är förinställd från fabrik och får under inga omständigheter manipuleras.

2. MONTERING, ANVÄNDNING

På grund av kranens vikt så rekommenderar vi att montering sker med hjälp av ytterligare en person.

2.1 Öppna kartongen och montera hjulstöden på stängsen.

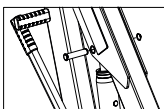
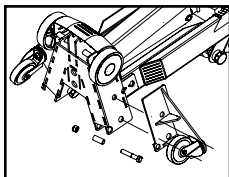
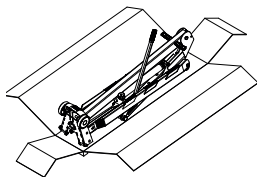

2.2 Lyft kranen och fäst hydrauliken på bommen med den medföljande axeln. Kontrollera att fästningarna sitter rätt.

2.3 För att montera de parallella kranfötterna, placera kranen på golvet, sätt i skruvarna och blockera varje fot med de medföljande bultarna.

*Endast för CRP-modellerna.

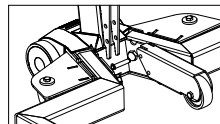
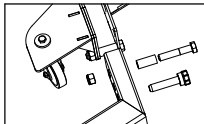

2.4 Sätt slutligen på reservhjulets stöd med de medföljande axlarna och ringarna.

*Endast modell CRP10 och CRP20.

2.5 Innan Du använder kranen behöver hydraulenheten luftas ur vilket görs genom att vrida handtag i 90° b0 och pumpa upprepad gång med hydraulhandtaget.

2.6 Lyft genom att pumpa med handtaget. Hydraulenheten är roterbar och ger dig därför möjlighet till flera arbetsställningar. Fäst alltid lyftslingor i av tillverkaren rekommenderade punkter.

2.7 Hydraulenheten går att vrida till det mekaniska stoppet tar emot.

2.8 För att sänka lasten, vrid handtag . Systemet ger dig möjlighet att sänka godset sakta och precist. Som ytterligare en säkerhetsåtgärd är kranarna utrustade med en säkerhetsanordning som sänker lasten sakta med automatisk kontroll av farten beroende på arbetstyckets vikt (LCS). Sänkningshandtag är utrustad enligt "död mans grepp" vilket innebär att sänkning omedelbart avbryts om man släpper handtaget.

2.9 Håll alltid lyftarm och pumpkolv i infällt läge efter användning.

3. UNDERHÅLL

Både underhåll och reparation får endast utföras av kvalificerad och godkänd personal.

3.1 Gör rent och olja in rörliga delar med jämna mellanrum. Håll alltid kranen ren och skyddad från fukt och aggressiva vätskor och gaser.

3.2 Använd endast originaldelar vid reparation.

3.3 Använd ej kranen om den har blivit utsatt för yttre påverkan eller onormal belastning.

3.4 Påfyllning, kontroll av olja: Sänk ned kolven till det innersta läget och montera bort hydraulenheten. Ta bort oljepåfyllningspluggen och håll ut oljan i ett kärl. Placera hydraulenheten horisontellt och fyll på den mängd olja som nämns i sprängskissen. Efter en längre tid av intensiv användning bör oljan bytas för att förlänga kranens livslängd.

Viktigt: För mycket likväld som för lite olja kan påverka funktionen negativt.

3.5 Använd enbart hydraulolja av typen HL eller HM med en ISO viskositet av 30 Cst vid 40°C eller en Engler viskositet av 3 vid 50°C.

Mycket viktigt: Använd aldrig bromsvätska.

3.6 För att undvika korrosion håll alltid lyftarm och pumpkolv i infällt läge efter användning. Vi rekommenderar att ni använder något korrosionsskyddande medel på kolv och pump.

3.7 Förvara kranen i ett torrt, rent utrymme utom räckhåll för barn.

3.8 Vid skrotning av kranen så ska de olika delarna hanteras i enlighet med gällande lagstiftning.

3.9 Vid beställning av reparationsset likväl som lösa reservdelar är det viktigt att beställningsnumren i sprängskissen används.

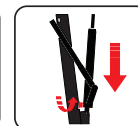
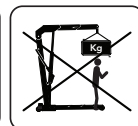

HALLINOSTURIT JOHDANTO

Lue kaikki turvallisuus-, käyttö- ja kunnossapito-ohjeet huolellisesti. Säilytä ohjeet varmassa paikassa helposti saatavilla.

Nosturit on suunniteltu teollisuus- ja konepajakäyttöön, ja niillä voidaan nostaa esimerkiksi moottoreita. Kaikenlainen muu kuin näissä ohjeissa mainittu käyttö, esimerkiksi kappaleiden säilytys nosturiin ripustettuna, on virheellistä.

Käsittele nosturia oikein ja varmista, että kaikki osat ja komponentit ovat hyvässä kunnossa ja pakkoillaan. Tarkasta ulkopuoliset nostovalineet, kuten silmukat, huolellisesti ennen käyttöä.

Nosturia saa käyttää vain koulutettu henkilöstö, joka on lukenut ja ymmärtänyt nämä käyttöohjeet.

Nosturia ei saa muuttaa millään tavoin.

Näiden ohjeiden noudattamatta jättäminen voi johtaa käyttäjän, nosturin tai työkappaleen vahingoittumiseen.

Valmistaja ei vastaa tämän nosturin virheellisestä käytöstä.

1. TURVALLISUUSMÄÄRÄKSET

1.1 Nostettava kuorma ei saa koskaan ylittää nosturin eri asennoille ilmoitettua enimmäiskuormitusta.

1.2 Estä nostettavan kuorman liukuminen sivusuunnassa. Älä koskaan kohdista nostettuun kuormaan sivuttaisvoimia.

1.3 Nosturia saa käyttää vain kiinteällä, tasaisella, vaakasuoralla ja luistamattomalla alustalla. Alueen tulee olla hyvin valaistua ja esteetön.

1.4 Nosturin enimmäiskuormitus on alhaisempi, kun sen puomi on ojennettu ulos. Älä ylitä eri puomiasennoille ilmoitettua enimmäiskuormitusta, jotka on merkitty nosturin puomiin.

1.5 Pidä lapset ja muut sivulliset poissa työalueelta. Varmista, ettei kukaan tule noston tielle työn aikana.

1.6 Ennen nosturilla työskentelyä aloittamista varmista, että rata on asetettu kunnolla tarvittavaan asentoon. Nostopuomiin tulee olla aina mahdollisimman lähellä hydraulisykköä. Varmista, ettei nostettavan tai laskettavan kuorman ylä- tai alapuolella ole esteitä. Varmista, että kuormakoukkuun kiinnitettävän nostovalineen kantokyky on suurempi kuin nostettavan kuorman paino. Tarkasta, että nosturin turvatoiminnot toimivat oikein.

1.7 Työkappaleen vakaa ja tasapainoinen nostaminen vaatii, että sen painopiste on aina nosturin pyöräalustan sisäpuolella.

1.8 Älä koskaan käännä tai laske työkappaletta nopeasti.

1.9 Älä koskaan vie mitään kehonosaa ylösnostetun työkappaleen alapuolelle. Älä koskaan kiipeä koneen päälle.

1.10 Nosturia ei ole tarkoitettu kappaleiden kuljettamiseen. Jos työkappaletta on kuitenkin siirrettävä nosturin avulla, puomi on laskettava mahdollisimman alas. Siirron päätteeksi kappale on poistettava nosturista. Työkappaleita ei saa koskaan jättää nosturiin riippumaan.

1.11 Käytön turvaamiseksi nosturissa on ylikuormitusventtiili. Venttiili on säädetty tehtaalla, eikä sitä saa muuttaa missään olosuhteissa.

2. KOKOAMINEN JA KÄYTTÄMINEN

Nosturin painavuuden vuoksi suosittelemme kokoonpanotyöhön kahta henkilöä.

2.1 Riko laatikko ja asenna pyörätuki pylvääseen.

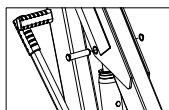
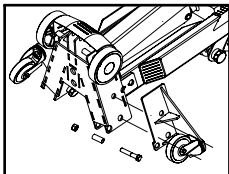
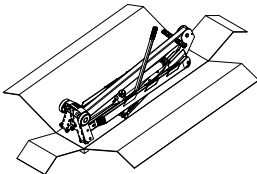

2.2 Nosta nosturi ylös ja kiinnitä hydraulisykkö kahvaan käyttäen toimituksessa olevaa akselia. Varmista, että kiinnitysrenkaat asetetaan oikein.

2.3 Nostureiden samansuuntaisten pyörien asentamiseksi aseta nosturi lattialle, kiinnitä ruuvit ja lukitse kukin jalka vastaavalla tapilla.

*Vain malleissa CRP.

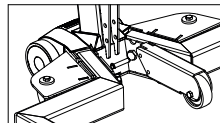
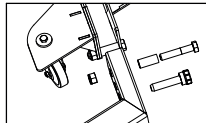

2.4 Lopuksi aseta apupyörän tuki paikoilleen akselineen ja renkaineen.

*Vain malleissa CRP10 ja CRP20.

2.5 Ennen nosturin käyttämistä hydraulisykköä on ilmastava. Se tehdään kääntämällä kahvaa 90° b0 ja pumpaamalla hydraulian käyttökahvalla toistuvasti.

2.6 Kuorma nostetaan pumpaamalla hydraulian käyttökahvaa. Hydraulisykköä voidaan kääntää, joten käyttäjä voi seisoa eri puolella nosturia. Kiinnitä nostosilmukat aina kuorman valmistajan suosittelemiin kohtiin.

2.7 Hydraulisykköä voi kääntää mekaaniseen rajoittimeen asti.

2.8 Kuorma lasketaan kahvaa kääntämällä. Järjestelmä mahdollistaa kuorman laskemisen alas hitaasti ja tarkasti. Nostureissa on lisäksi turvalaite, joka varmistaa hitaan laskemisen ohjaamalla laskunopeutta automaattisesti työkappaleen painon mukaan (LCS). Laskukahvassa on turvatointi, joka keskeyttää laskemisen välittömästi, jos käyttäjän ote kahvasta irtoaa.

2.9 Taita nostopuomi alas ja laske pumpun mäntä alimpaan asentoon aina käytön jälkeen.

3. YLLÄPITO

Kunnossapitotyöt ja korjaukset on aina annettava sitä varten koulutettujen ja ammattitaitoisten henkilöiden tehtäväksi.

3.1 Puhdista ja öljyä liikkuvat osat säännöllisesti. Pidä nosturi aina puhtaana ja suojattuna kosteudelta ja syövyttäviltä nesteiltä ja kaasuilta.

3.2 Käytä korjauksissa vain alkuperäisiä varaosia.

3.3 Älä käytä nosturia, mikäli siihen on kohdistunut ulkoisia rasituksia tai epänormaalia kuormitusta.

3.4 Öljyn tarkastaminen ja lisääminen: Laske mäntä alimpaan asentoon ja irrota hydraulisykkö. Avaa öljyn täyttökorkki ja kaada öljy astiaan. Sijoita hydraulisykköä vaakasuoraan ja lisää räjäytyskuvassa ilmoitettu määrä öljyä. Kun nosturi on ollut pitkään käyttämättä, on suositeltavaa vaihtaa öljy koneen käyttöä pidentämiseksi.

Tärkeää: Liian sfiuri tai liian pieni öljymäärä voi heikentää nosturin toimintaa.

3.5 Käytä vain HL- tai HM-tyypin hydraulioilyä, jonka ISO-viskositeetti on 30 CSt/40 °C tai Engler-viskositeetti 3/50 °C.

Erittäin tärkeää: Älä koskaan käytä jarrunestettä.

3.6 Korroosion ehkäisemiseksi nostopuomi on taitettava alas ja pumpun mäntä on laskettava alimpaan asentoon aina käytön jälkeen. Suosittelemme jonkin korroosionsuojaja-aineen käyttämistä männän ja pumpun suojaamiseksi.

3.7 Säilytä nosturia kuivassa, puhtaassa tilassa, poissa lasten ulottuvilta.

3.8 Kun nosturi on aika hävittää, sen kaikkia osia tulee käsitellä voimassa olevien lakien mukaan.

3.9 Ilmoita aina räjäytyskuvassa näkyvä tilausnumero, kun tilaat nosturiin varaosasarjoja tai erillisiä varaosia.

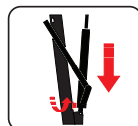

RESPONSABILITÀ DELL'UTENTE

Prima di usare la gru, l'utente è tenuto a prendere nota delle istruzioni e delle precauzioni sotto riportate. Il mancato rispetto di queste precauzioni potrebbe provocare il deterioramento della gru, o addirittura essere causa di lesioni alle persone. Informare in modo appropriato i dipendenti incaricati del funzionamento o della manutenzione delle apparecchiature di lavoro, in particolare per quanto riguarda le condizioni di utilizzo di tali apparecchiature, le relative istruzioni o prescrizioni.

Verificare le apparecchiature di sollevamento:

- Verifica alla messa in funzione, da effettuarsi in occasione del primo utilizzo in officina dell'apparecchiatura, sia essa nuova o usata.
- Verifica in occasione di una nuova messa in funzione, da effettuarsi durante lo smontaggio e rimontaggio, la modifica, la riparazione di una certa entità, oppure in caso di incidente causato dal guasto dell'apparecchiatura.
- Verifiche generali periodiche, eseguite ad intervalli regolari, miranti a rivelare in tempo utile qualsiasi traccia di deterioramento atto a creare un pericolo.

Queste verifiche riguardano le apparecchiature azionate meccanicamente nonché quelle azionate da forza umana. Il risultato di queste verifiche dev'essere riportato sul registro di sicurezza aperto dal responsabile d'officina. Se le apparecchiature sono difettose, ne deve essere vietato l'utilizzo oppure devono essere riparate immediatamente.

Per la movimentazione manuale, mettere a disposizione del personale le necessarie protezioni individuali: scarpe anti-infortunistiche, preferibilmente in materiali insensibili agli idrocarburi, guanti di protezione, ecc.

Per la movimentazione meccanica, è vietato sollevare, a parte i casi di collaudo o prove da effettuarsi, un carico superiore a quello riportato sull'apparecchiatura.

In caso di utilizzo di una gru, è necessario prestare particolare attenzione a quanto segue:

1. Il carico massimo di utilizzo dev'essere riportato sulla gru.
2. La verifica di ciascuna gru dev'essere effettuata:
 - una volta all'anno in caso di uso normale.
 - ogni 6 mesi in caso di uso intensivo,
 - subito dopo un utilizzo in condizioni particolari, in special modo se accidentalmente si è verificato un sovraccarico.

La gru devono servire esclusivamente a sollevare o abbassare un carico.

1. AVVERTENZE

- 1.1 Prima di sollevare un carico, verificare che questo si trovi su una superficie stabile, piana, orizzontale e pulita (assenza di grasso e di olio).
- 1.2 Verificare che il carico da sollevare sia perfettamente immobilizzato.
- 1.3 Per sostenere un carico, utilizzare un altro mezzo appropriato.
- 1.4 Per evitare che il gruppo possa scivolare, è necessario centrare sempre correttamente il carico sulla gru.
- 1.5 Verificare con regolarità il livello dell'olio. Al contrario, una quantità di olio troppo elevata potrebbe danneggiare o sfalsare la regolazione delle apparecchiature (vedere «istruzioni prima dell'uso»).
- 1.6 Quando si cambia l'olio, non usare mai liquido freni, alcool, glicerina, detersivi, olio motore oppure olio usato. L'uso di olio sporco può causare il danneggiamento interno delle attrezzature.
- 1.7 Verificare sempre che l'etichetta con le precauzioni per l'uso sia leggibile.

ISTRUZIONI PER UN UTILIZZO OTTIMALE

- 1.8 Prima di ogni utilizzo, è necessario controllare il gru. In particolare, è necessario verificare che non vi siano perdite d'olio, parti danneggiate o mancanti.
- 1.9 I pezzi difettosi devono essere sostituiti da personale qualificato, utilizzando ricambi originali.
- 1.10 Ciascun pezzo della gru dev'essere controllato in caso di movimentazione di un carico giudicato anomalo o in seguito ad urto.

2. MONTAGGIO, UTILIZZO E FUNZIONAMENTO

Poiché si tratta di elementi pesanti, è necessario farsi aiutare da altre persone per procedere alle operazioni di montaggio.

- 2.1 Rompere la cassa e montare i supporti delle ruote sulla colonna.



2.2 Sollevare la gru e fissare il dispositivo idraulico al braccio utilizzando l'asso in dotazione. Controllare che gli anelli di fissaggio siano nella posizione corretta.

- 2.3 Per montare i supporti paralleli della gru, appoggiare la gru per terra, prendere le viti e fissare ogni supporto con il bullone fornito.

* Solo nei modelli CRP.

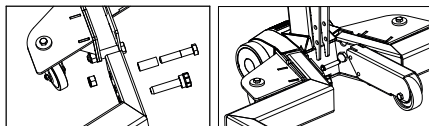

- 2.4 Infine, montare il supporto della ruota ausiliaria con le assi e gli anelli forniti.

* Solo nei modelli CRP10 e CRP20.

2.5 Prima di procedere alle operazioni, è necessario spurgare il circuito idraulico per eliminare l'aria contenuta nel sistema di valvole dell'unità idraulica. A tal fine, porsi dietro la gru, girare la manetta del gruppo a 90° azionando contemporaneamente la pompa dell'unità idraulica ripetutamente. Una volta rilasciata la manetta, la gru è pronta a funzionare. Per azionare la pompa, girare l'unità idraulica nella posizione di lavoro più comoda.

2.6 Per sollevare il carico, azionare la leva; dato che quest'ultima può essere girata, è possibile scegliere la posizione più pratica. Per sollevare un motore, agganciarlo ai punti di ancoraggio raccomandati dal fabbricante.

2.7 Se è necessario utilizzare la gru in altre posizioni, la slitta deve essere perfettamente inserita sul bullone di arresto.

2.8 Per abbassare il carico, girare la manetta. Questo sistema permette di regolare manualmente e di controllare con precisione l'abbassamento. La gru interrompe qualsiasi movimento di abbassamento non appena l'utente cessa di azionare la manetta.

2.9 Dopo l'utilizzo della gru, il pistone dell'unità idraulica deve essere completamente rientrato. Previamente, mettere la slitta nella posizione iniziale.

3. MANUTENZIONE

Importante. La manutenzione e la riparazione della gru possono essere eseguite esclusivamente da persone qualificate che possiedono, per formazione e esperienza, una buona conoscenza dei sistemi idraulici utilizzati per questo tipo di apparecchi.

- 3.1 Pulire e ingrassare regolarmente gli alberi e gli elementi mobili della gru. La gru deve essere mantenuta sempre pulita e protetta da agenti aggressivi.
- 3.2 Utilizzare esclusivamente pezzi di ricambio originali.
- 3.3 Cessare di utilizzare la gru se è possibile che sia stata sottoposta a carichi normali o se ha subito degli urti, fino a che il problema sia stato risolto.
- 3.4 Se è necessario verificare il livello o effettuare il cambio dell'olio, smontare l'unità idraulica e, con il pistone completamente rientrato, togliere il tappo dall'orifizio e svuotare il contenuto in un recipiente. L'unità idraulica in posizione orizzontale, versare il volume necessario per ogni modello, conformemente a queste istruzioni. Evitare di lasciar penetrare impurezze durante il riempimento d'olio. Dopo un lungo periodo di uso intenso si consiglia di cambiare l'olio per prolungare la vita utile della gru.

Importante. Un eccesso d'olio rispetto al volume richiesto può impedire l'apparecchio di funzionare.

3.5 Utilizzare olio idraulico di tipo HL o HM, con una classe ISO di viscosità cinematica da 30 cSt a 40° C, o con una viscosità Engler da 3 a 50° C.

Molto importante. Non utilizzare mai liquido dei freni.

3.6 Quando la gru non viene utilizzata, deve essere completamente ripiegata nella posizione più bassa per minimizzare l'ossidazione del pistone. Raccomandiamo l'applicazione di un antiossidante sul pistone principale come su quello della pompa.

3.7 Depositare la gru in un luogo asciutto, pulito e fuori dalla portata dei bambini.

3.8 Al termine della vita utile della gru, togliere l'olio che contiene e consegnarla a un'azienda autorizzata a smaltire la gru conformemente ai regolamenti locali.

3.9 I set di pezzi di ricambio che contengono esclusivamente i giunti, come i set di componenti, devono essere ordinati indicando il riferimento indicato nella tabella.

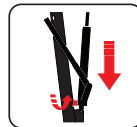
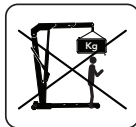
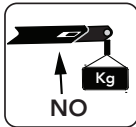
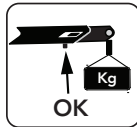
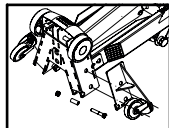
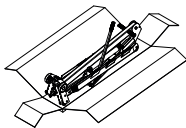

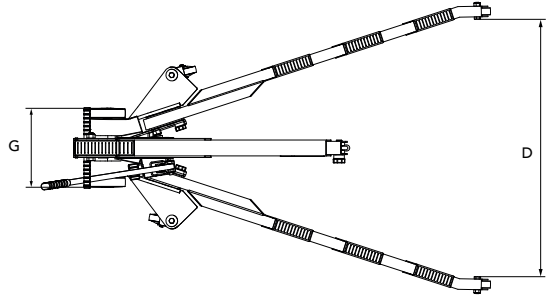
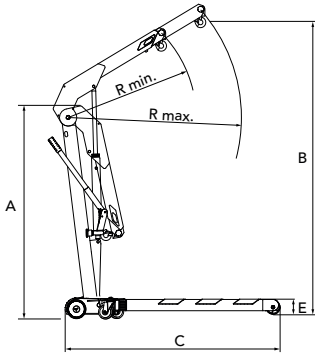

CAPACIDAD	650 Kg.	1000 Kg.	2000 Kg.
A	1580	1580	1740
B	2200	2200	2460
C	1450	1525	1830
D	830	970	1100
E	112	112	150
Rmin	960	960	1200
Rmax	1300	1300	1610
F	540	540	595
G	300	300	300
Peso (Kg)	80	81	145
REF.	CRV6	CRV10	CRV20

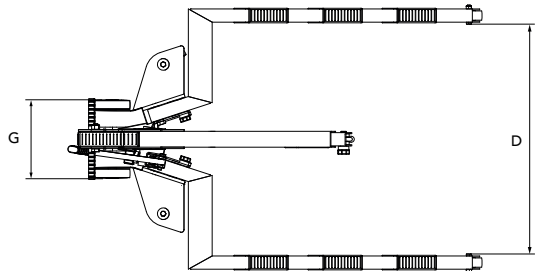
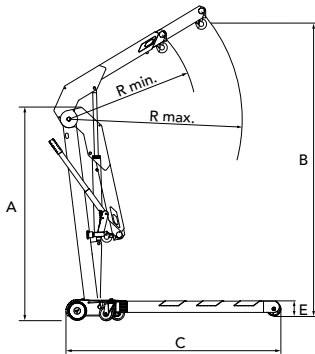

CAPACIDAD	1000 Kg.	2000 Kg.
A	1580	1740
B	2200	2460
C	1480	1800
D	870	1070
E	112	175
Rmin	960	1200
Rmax	1300	1610
F	540	595
G	300	300
Peso (Kg)	92	150
REF.	CRP10	CRP20



Declaración CE de conformidad · CE Declaration of conformity
Déclaration CE de conformité · EG - Konformitätserklärung



MELCHOR GABILONDO, S.A.
Poligono industrial Eitua, 6-48240 BERRIZ (VIZCAYA) SPAIN
Tel: 00 34 94 622 50 90 / Fax: 00 34 94 622 52 78
Tel. ventas nacional: 94 622 50 30 / Fax ventas nacional: 94 682 73 50
e-mail: interior@mega-sa.com / export@mega-sa.com
www.mega.es

declara por la presente que
hereby declares that
déclare par la présente que
erklären hiermit, daß das Produkt:

GRUAS · CRANES · GRUES · KRÄNE

REF.

CRV6 / CRV10 / CRP10 / CRV20 / CRP20
CRV6G / CRV10G / CRP10G / CRV20G / CRP20G

E

Son conformes a la directiva de maquina Europea 2006/42/CE

GB

In conformity with the machinery Directive 2006/42/EC

F

Sont conformes a la directive des Machines Europeen 2006/42/CE

D

Der EG-Maschinenrichtlinie 2006/42/eg entsprechen

Berriz, a 20 de mayo de 2016

Miguel Gabilondo
Presidente

Expediente técnico elaborado por:
Saúl González